



UNPACKING YOUR UC1:

****NOTE** THE CASE HAS BEEN REMOVED FROM ALL VIEWS FOR CLARITY.**

1. Unlatch and open the case of the UC1 with the label side up.
2. Remove the components from the case, remove the protective coverings and inspect components for damage.
3. Verify that you have received all the components with your UC1:
 - A. Eyelet assembly- 1
 - B. Eyelet arm- 1
 - C. Mast- 1
 - D. Upper arms- 2
 - E. Lower arms- 4
 - F. Upright arms- 4
 - G. Turntable assembly (attached to the case)- 1
 - H. Hex key- 1
4. If any components are missing or damaged, do not return UC1 to wholesaler. Contact Malco Customer Service at 1-800-328-3530.

SETTING UP YOUR UC1:

1. With the case open and components removed, begin by inserting the 4 lower arms (E) into the receiver on the turntable (G). Make sure to insert arms into the receivers until they have “clicked” into place.
2. Roll coil of tubing to the side of the machine and place it onto the lower arms centering it onto the turntable.
3. Insert the mast (C) into the vertical receiver in the center of the turntable (G) making sure that the mast “clicks” into place.
4. Line up key of upright arms (F) and insert into the appropriate hole in each of the lower arms (E) to keep the coil centered on the turntable. Turn each upright arm 1/2 turn to secure key in lower arm.
5. Unfold upper arms (D) so that square openings line up. Slide upper arms over mast so that they create a crossing pattern as shown.
6. Insert the post end of the eyelet arm (B) into the mast (C).
7. Attach the eyelet assembly (A) to the end of the eyelet arm (B) by inserting the rod end of eyelet assembly into arm’s cross-hole and securing with the cotter pin.
8. Cut off the bands holding the coil together and feed the end of the tubing into the loop of the eyelet.
9. Your UC1 is now ready to use.

ADJUSTING THE TENSION OF THE UC1 TURNTABLE:

1. Your UC1 is factory adjusted to the proper tension for most applications. However, it can be adjusted to suit your needs.
2. Disassemble your UC1, leaving at least one of the four lower arms in place. You **MUST** remove the eyelet, eyelet arm, and mast to make this adjustment.
3. Insert the included hex key (H) into the screw located in the center of the turntable, where the mast would normally go.
4. Using an adjustable wrench, hold the nut located underneath the turntable.
5. Turn the adjustment screw clockwise to increase the tension, counterclockwise to lessen the tension. Using the lower arm to check the drag, adjust the screw until the desired result is achieved.

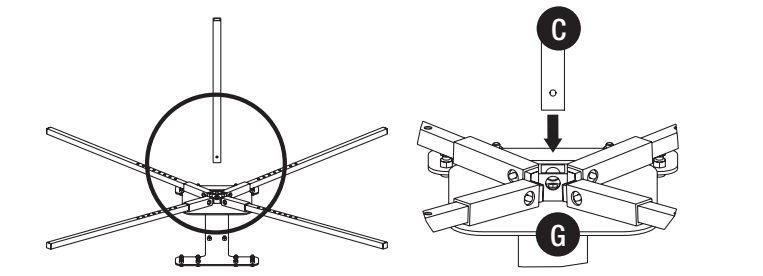
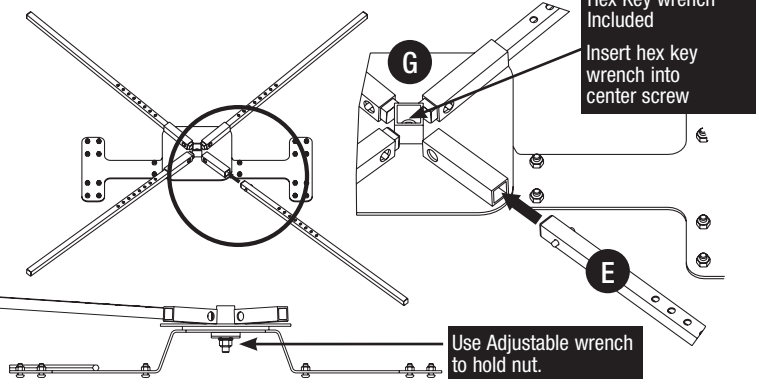
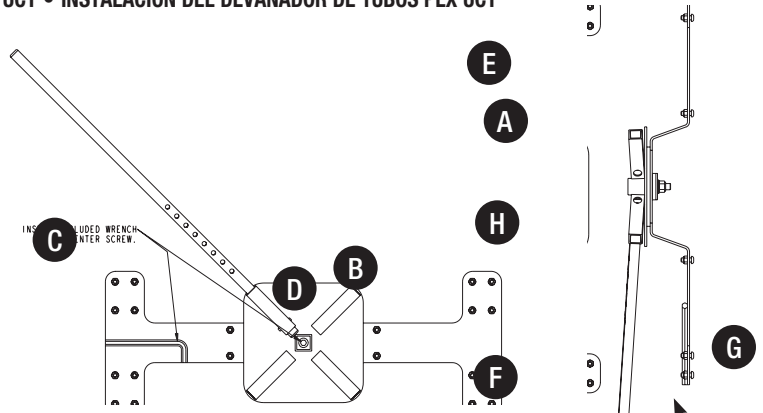

IMPORTANT: PEX Tubing has to be placed onto extension arms (E) prior to inserting upright arms (F).

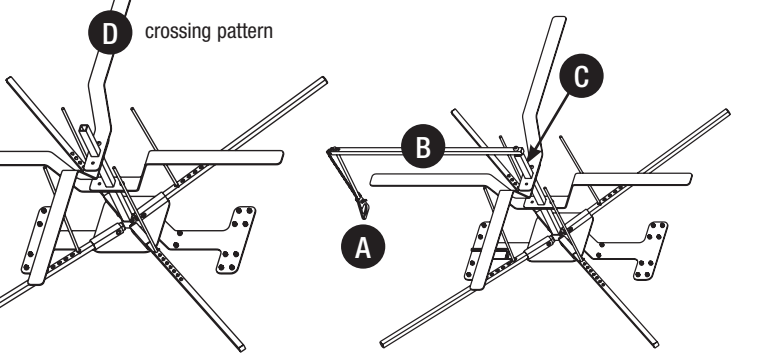
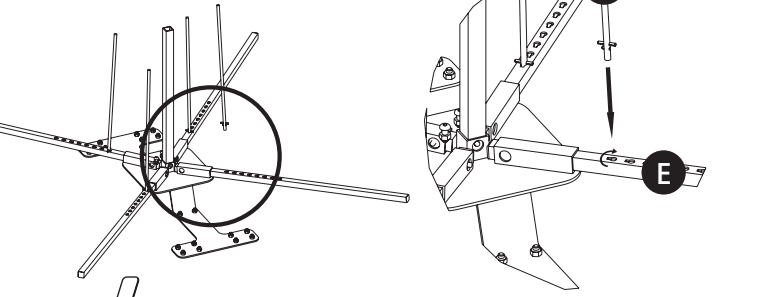



DÉBALLER VOTRE UC1 :

****NOTE** L'ÉTUI A ÉTÉ RETIRÉ DE TOUTES LES VUES POUR LA CLARTÉ**

- Déverrouillez et ouvrez l'étui du UC1 avec l'étiquette vers le haut.
- Retirez les composants de l'étui, les enveloppes protectrices et inspectez les composants pour tout signe de dommage.
- Vérifiez avoir reçu tous les composants avec votre UC1 :
 - A. Assemblage d'oeillet-1
 - B. Bras d'oeillet-1
 - C. Mât-1
 - D. Bras supérieurs-2
 - E. Bras inférieurs-4
 - F. Bras verticaux-4
 - G. Assemblage de table tournante (attachée à l'étui)-1
 - H. Clé hex-1
- Si des composants manquent ou sont endommagés, ne retournez pas le UC1 au vendeur en gros. Contactez le service à la clientèle Malco au 1-800-328-3530.

INSTALLER VOTRE UC1 :

- Avec l'étui ouvert et les composants retirés, commencez en insérant les 4 bras inférieurs (E) dans le récepteur sur la table tournante (G). Assurez-vous d'insérer les bras dans les récepteurs jusqu'à ce qu'ils « cliquent » en place.
- Roulez le serpentin sur le côté de la machine et placez-le dans les bras inférieurs, le centrant sur la table tournante.
- Insérez le mât (C) dans le récepteur vertical au centre de la table tournante (G) en vous assurant que le mât « clique » en place.
- Alignez la clé des bras verticaux (F) et insérez dans le trou approprié de chacun des bras inférieurs (E) pour garder le serpentin centré sur la table tournante. Tournez chaque bras vertical d'un demi tour pour fixer la clé dans le bras inférieur.
- Dépliez les bras supérieurs (D) pour que les ouvertures carrées s'alignent. Glissez les bras supérieurs sur le mât pour créer un motif croisé tel qu'indiqué.
- Insérez l'extrémité du poteau du bras de l'oeillet (B) dans le mât (C).
- Fixez l'assemblage de l'oeillet (A) à l'extrémité du bras de l'oeillet (B) en insérant l'extrémité de la tige de l'assemblage de l'oeillet dans le trou croisé du bras et en fixant la goupille fendue.
- Coupez les élastiques retenant le serpentin ensemble et acheminez l'extrémité du tube dans la boucle de l'oeillet.
- Votre UC1 est maintenant prêt à utiliser.

AJUSTER LA TENSION DE LA TOUBLE TOURNANTE UC1 :

- Votre UC1 est ajusté en usine à la bonne tension pour la plupart des applications. Par contre, il s'ajuste selon vos besoins.
- Démontez votre UC1 en laissant au moins l'un des 4 bras inférieurs en place. Vous DEVEZ retirer l'oeillet, le bras de l'oeillet et le mât pour cet ajustement.
- Insérez la clé hex. incluse (H) dans la vis qui se trouve au centre de la table tournante, où le mât irait normalement.
- Utilisez une clé ajustable et tenez l'écrou qui se trouve sous la table tournante.
- Tournez la vis d'ajustement dans le sens horaire pour augmenter la tension, dans le sens antihoraire pour réduire la tension. Utilisez le bras inférieur pour vérifier la traînée et ajustez l'écrou jusqu'à ce que vous obteniez le résultat voulu.

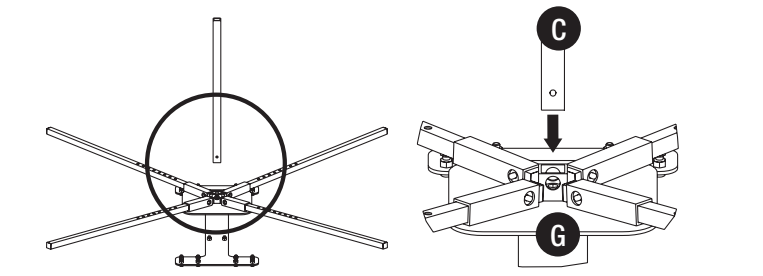
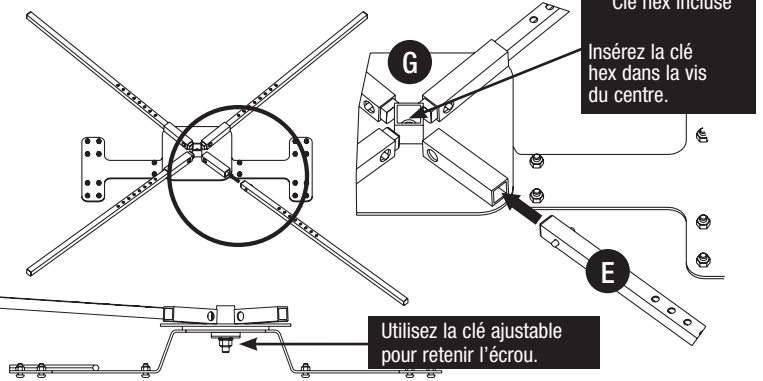
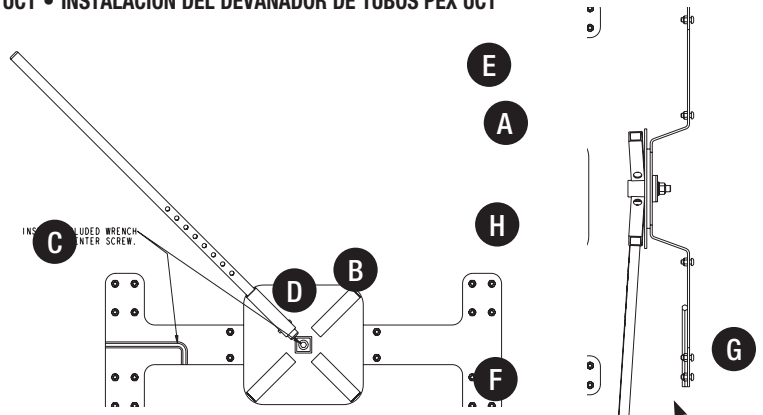

IMPORTANT : la tuyauterie PEX doit être placée dans les bras de rallonge (E) avant d'insérer dans les bras verticaux (F).

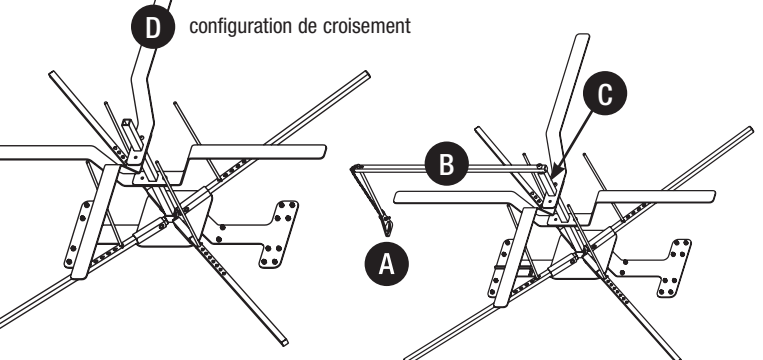
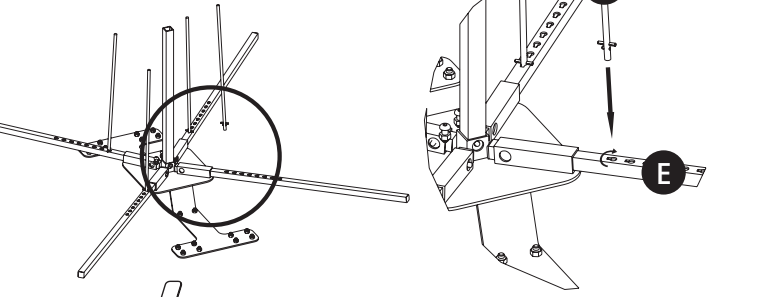



DEN UC1 AUSPACKEN:

****HINWEIS** ZUR KLAREN DARSTELLUNG WURDE DAS GEHÄUSE AUF ALLEN ABBILDUNGEN ENTFERNT**

1. Mit dem Label nach oben das Gehäuse des UC1 entriegeln und öffnen.
2. Die Komponenten aus dem Gehäuse entfernen, deren Schutzummüllungen entfernen und auf Beschädigungen untersuchen.
3. Überprüfen, ob alle Komponenten des UC1 vorhanden sind:
 - A. Rohrführungseinheit - 1
 - B. Rohrführungsarm - 1
 - C. Mast - 1
 - D. Obere Arme - 2
 - E. Untere Arme - 4
 - F. Senkrechte Arme - 4
 - G. Drehtellereinheit (mit dem Gehäuse verbunden) - 1
 - H. Insechskantschlüssel - 1
4. Sollten irgendwelche Komponenten fehlen oder beschädigt sein, senden Sie den UC1 nicht an den Einzelhändler zurück, sondern wenden Sie sich an den Kundendienst von Malco unter +1 800-328-3530.

AUFSTELLEN DES UC1:

1. Mit offenem Gehäuse und entnommenen Komponenten mit dem Einschoben der unteren 4 Arme (E) in die Aufnahmen am Drehteller (G) beginnen. Sicherstellen, dass die Arme vollständig in die Aufnahmen eingeschoben werden, bis sie mit hörbarem Klicken einrasten.
2. Die Rohrspule zur Seite des Geräts rollen und mittig zum Drehteller auf die unteren Arme legen.
3. Den Mast (C) in die vertikale Aufnahme in der Mitte des Drehtellers (G) einschieben und sicherstellen, dass der Mast mit hörbarem Klicken einrastet.
4. Das Passstück der senkrechten Arme (F) ausrichten und in die entsprechenden Löcher in den unteren Armen (E) einführen, so dass die Spule auf dem Drehteller zentriert liegt. Jeden senkrechten Arm eine halbe Umdrehung drehen, um ihn im unteren Arm zu sichern.
5. Die oberen Arme (D) offen legen, so dass die viereckigen Öffnungen ausgerichtet sind. Die oberen Arme über den Mast schieben, so dass sie wie gezeigt ein Kreuzmuster bilden.
6. Das hintere Ende des Rohrführungsarms (B) in den Mast (C) einschieben.
7. Die Rohrführungseinheit (A) am Ende des Rohrführungsarms (B) anbringen, indem das Stangenende der Rohrführungseinheit in das Querloch des Arms eingeführt und mit dem Splint gesichert wird.
8. Die Bänder, die die Spule zusammenhalten durchtrennen und das Rohrende in die Öse der Rohrführung einführen.
9. Der UC1 ist nun einsatzbereit.

EINSTELLUNG DER SPANNUNG DES UC1-DREHTELLERS

1. Der UC1-Drehteller ist im Werk mit der richtigen Spannung für die meisten Anwendungen eingestellt. Die Spannung kann jedoch entsprechend den Erfordernissen eingestellt werden.
2. Den UC1 demontieren und mindestens einen der 4 unteren Arme an ihrem Platz lassen. Zur Durchführung dieser Einstellung muss die Rohrführung, der Rohrführungsarm und der Mast entfernt werden.
3. Den beigefügten Insechskantschlüssel (H) in die Schraube in der Mitte des Drehtellers einführen, wo normalerweise der Mast sitzt.
4. Mit einem einstellbaren Schraubenschlüssel die Mutter unter dem Drehteller festhalten.
5. Zur Erhöhung der Spannung die Einstellschraube im Uhrzeigersinn und zur Senkung gegen den Uhrzeigersinn drehen. Mit dem unteren Arm den Zug prüfen und die Schraube einstellen, bis das gewünschte Ergebnis erzielt wird.

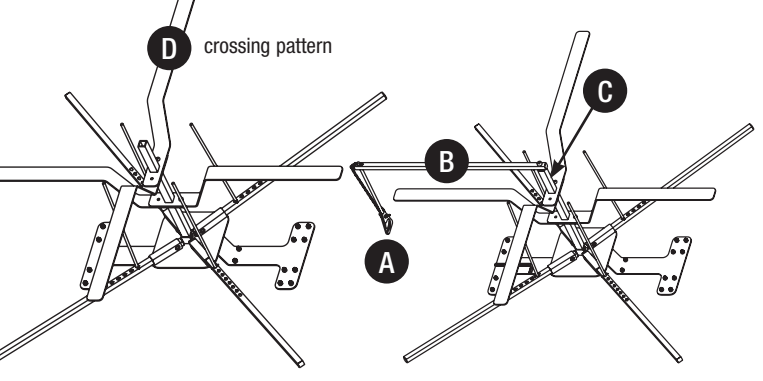
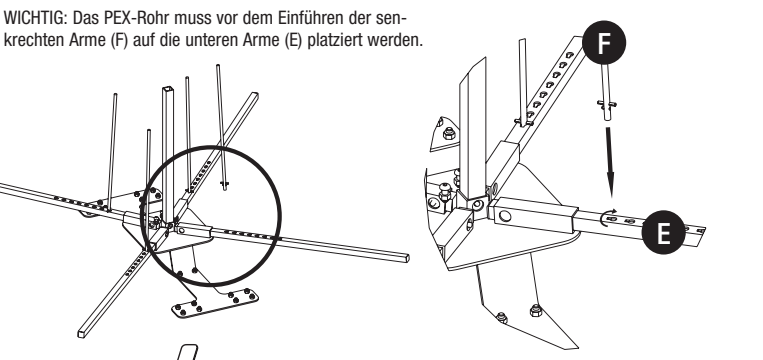
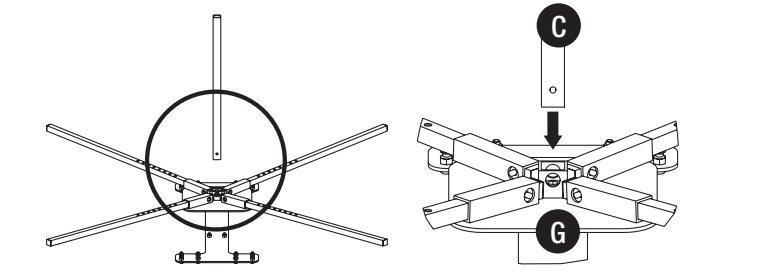
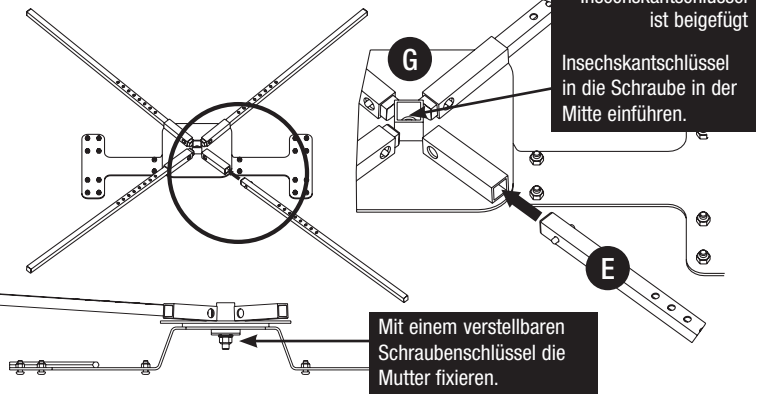
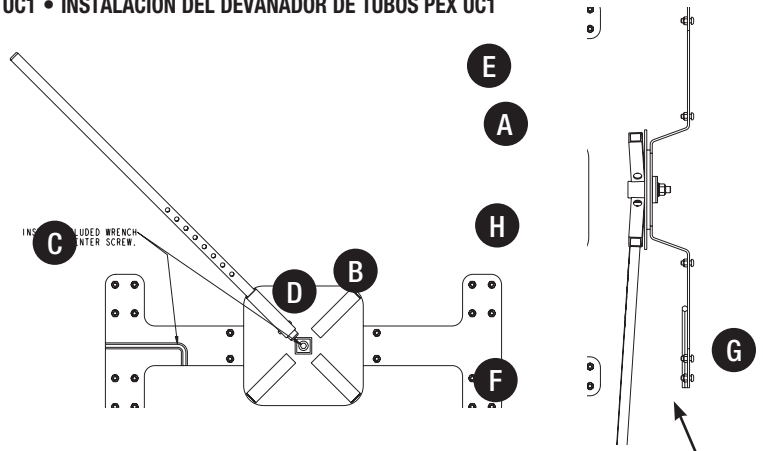



DISIMBALLAGGIO DELLO UC1:

****NOTA** LA VALIGETTA NON COMPARE NELL'ILLUSTRAZIONE PER MAGGIORE CHIAREZZA**

- Sbloccare ed aprire la valigetta dello UC1 con il lato dell'etichetta verso l'alto.
- Rimuovere i componenti dalla valigetta, rimuovere i rivestimenti di protezione e controllare l'integrità dei componenti.
- Verificare che la confezione dello UC1 contenga tutti i componenti in dotazione:
 - A. Gruppo occhiello - 1
 - B. Braccio occhiello - 1
 - C. Albero - 1
 - D. Bracci superiori - 2
 - E. Bracci inferiori - 4
 - F. Bracci verticali - 4
 - G. Gruppo piatto girevole (fissato sulla valigetta) - 1
 - H. Brugola - 1
- In caso di assenza o danneggiamento dei componenti, non restituire lo UC1 al rivenditore. Rivolgersi al Servizio Assistenza Clienti Malco, al numero 1-800-328-3530.

MONTAGGIO DELLO UC1:

- Una volta aperta la valigetta e rimossi i componenti, inserire i 4 bracci inferiori (E) nell'alloggiamento del piatto girevole (G). Assicurarsi di inserire bene i bracci nell'alloggiamento, che devono scattare in posizione.
- Arrotolare la bobina del tubo di fianco alla macchina e collocarla sui bracci inferiori, centrandola sul piatto girevole.
- Inserire l'albero (C) nell'alloggiamento verticale al centro del piatto girevole (G), assicurandosi di percepire lo scatto che ne indica il corretto posizionamento.
- Allineare i bracci verticali (F), inserendoli negli appositi fori in ciascuno dei bracci inferiori (E), mantenendo la bobina centrata sul piatto girevole. Ruotare ogni braccio verticale di 1/2 giro, in modo da fissare il braccio inferiore.
- Estendere i bracci superiori (D), in modo da allineare le aperture squadrate. Fare scorrere i bracci superiori sull'albero, in modo da formare una croce, come illustrato.
- Inserire l'estremità del braccio dell'occhiello (B) nell'albero (C).
- Fissare il gruppo dell'occhiello (A) sull'estremità del relativo braccio (B), inserendo l'estremità dell'asta del gruppo dell'occhiello nel foro incrociato del braccio e fissandolo con la coppiglia.
- Tagliare i nastri che legano la bobina e inserire l'estremità del tubo all'interno dell'occhiello.
- Ora lo UC1 è pronto per l'uso.

REGOLAZIONE DELLA TENSIONE DEL PIATTO GIREVOLE DELLO UC1:

- La tensione dello UC1 è regolata in fabbrica per rispondere alla maggior parte delle applicazioni, anche se può essere aggiustata in base alle esigenze.
- Smontare lo UC1, lasciando almeno uno dei 4 bracci al suo posto. Per eseguire questa regolazione OCCORRE rimuovere l'occhiello, il braccio dell'occhiello e l'albero.
- Inserire la brugola in dotazione (H) nella vite situata al centro del piatto girevole, nella sede in cui si trova normalmente l'albero.
- Usando una chiave regolabile, tenere fermo il dado situato al di sotto del piatto girevole.
- Ruotare la vite di regolazione in senso orario per aumentare la tensione, o in senso antiorario per ridurla. Usare il braccio inferiore per misurare la resistenza, regolando la vite fino ad ottenere il risultato desiderato.

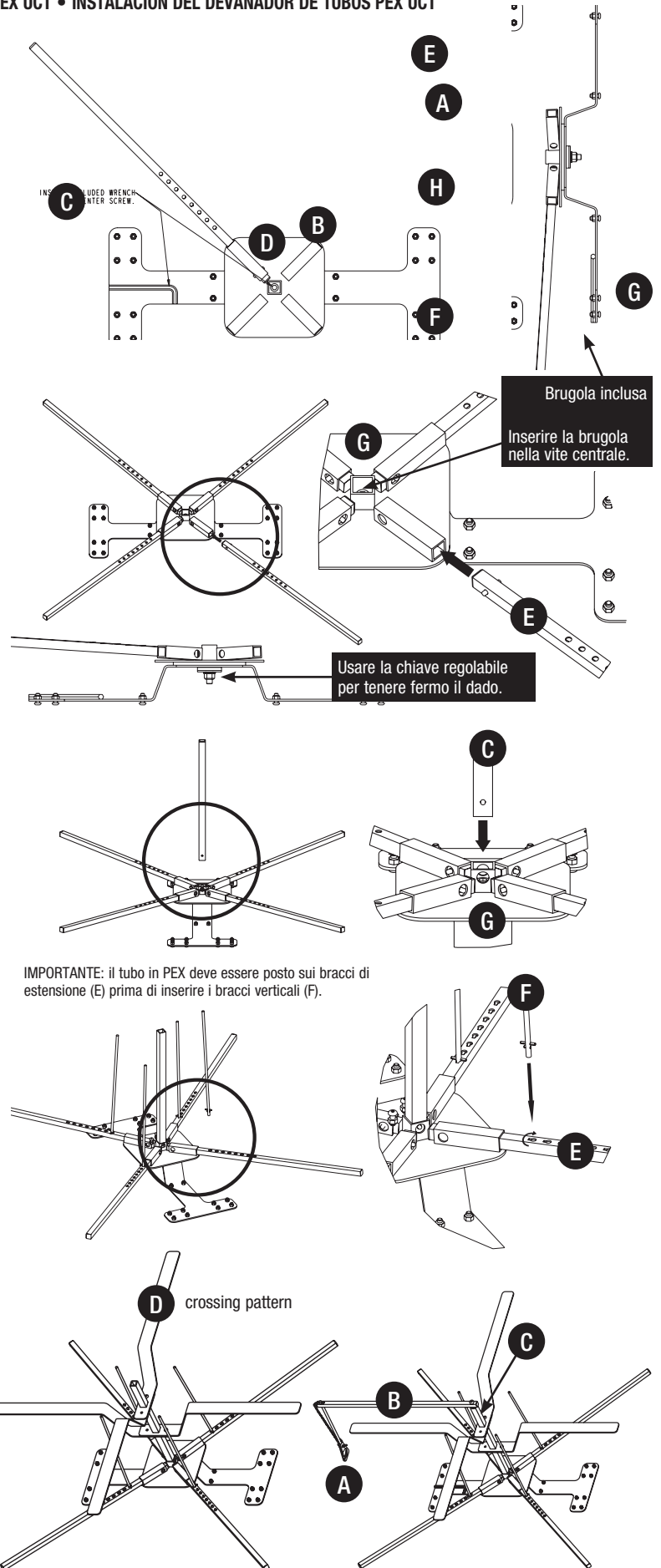

IMPORTANTE: il tubo in PEX deve essere posto sui bracci di estensione (E) prima di inserire i bracci verticali (F).



DESEMBALAJE DE SU UC1:

****NOTA** SE ELIMINÓ LA CAJA DE TODAS LAS VISTAS PARA UNA MAYOR CLARIDAD**

1. Corra el pestillo y abra la caja del UC1 con el rótulo hacia arriba.
2. Extraiga los componentes de la caja, extraiga la cubierta protectora e inspeccione los componentes para ver si tienen daños.
3. Compruebe que haya recibido todos los componentes junto con su UC1:
 - A. Montaje del ojal metálico-1
 - B. Brazo del ojal metálico-1
 - C. Mástil-1
 - D. Brazos superiores-2
 - E. Brazos inferiores-4
 - F. Brazos verticales-4
 - G. Montaje de plato giratorio (fijado a la caja)-1
 - H. Llave hexagonal-1
4. Si faltara o estuviera dañado cualquiera de los componentes, no devuelva el UC1 al minorista. Comuníquese con Servicio al Cliente de Malco al 1-800-328-3530.

INSTALACION DE SU UC1:

1. Con la caja abierta y una vez que haya extraído los componentes, comience insertando los 4 brazos inferiores (E) en el receptor del plato giratorio (G). Asegúrese de insertar los brazos en los receptores hasta que escuche un “chasquido” al insertarlos en su sitio.
2. Haga rodar la bobina de tubería a un lado de la máquina y colóquela en su sitio sobre los brazos inferiores, centrándola sobre el plato giratorio.
3. Inserte el mástil (C) en el receptor vertical del centro del plato giratorio (G) asegurándose que emita un “chasquido” al insertarlo en su sitio.
4. Alinee la clave de los brazos verticales (F) e inserte adentro del agujero correspondiente en cada uno de los brazos inferiores (E) para mantener la bobina centrada en el plato giratorio. Gire cada brazo vertical 1/2 giro para asegurar la clave en el brazo inferior.
5. Despliegue los brazos superiores (D) de manera que se alineen las aberturas cuadradas. Deslice los brazos superiores sobre el mástil de manera que creen un patrón cruzado como se muestra.
6. Inserte el extremo del poste del brazo del ojal metálico (B) en el mástil (C).
7. Instale el montaje de ojal metálico (A) al extremo del brazo del ojal (B) insertando el extremo de varilla del montaje de ojal metálico en el agujero cruzado del brazo y fije con la chaveta partida.
8. Recorte las bandas sosteniendo la bobina junta y alimente un extremo de la tubería adentro del lazo del ojal metálico.
9. Su UC1 ahora está listo para ser usado.

AJUSTE DE LA TENSIÓN DEL PLATO GIRATORIO DEL UC1:

1. Se ha ajustado su UC1 en la fábrica con la tensión correcta para la mayoría de las aplicaciones. Sin embargo, se puede ajustar de acuerdo a sus necesidades.
2. Desmonte el UC1, dejando en su sitio por lo menos uno de los 4 brazos inferiores. Usted TIENE que extraer el ojal metálico, el brazo del ojal metálico y el mástil para hacer este ajuste.
3. Inserte la llave hexagonal (H) incluida en el tornillo situado en el centro del plato giratorio, donde iría normalmente el mástil.
4. Usando una llave ajustable, sostenga la tuerca situada abajo del plato giratorio.
5. Gire el tornillo de ajuste en sentido horario para aumentar la tensión, en sentido contrahorario para aflojar la tensión. Usando el brazo inferior para comprobar el arrastre, ajuste el tornillo hasta que se logre el resultado deseado.

